

## ⚠ 警告

- 本品を正しく取り付けられていない状態で演奏を行うと、落下する可能性があります。必ず正しく取り付けを行ってください。本品の損傷や人身事故、破損事故が発生する可能性があります。
- 本品の取り付けに際し適切に調整されていない場合、楽器のバランスが崩れる可能性があります。これにより演奏中に楽器をコントロールすることが難しくなり、演奏品質に影響を与える可能性があります。
- 本品の不具合が放置された場合、楽器や周囲の人や物に損傷を与える可能性があります。不具合を見つけたらご使用は控えてください。

これらの警告に留意し本品を安全に使用してください。問題が発生した場合は速やかに対処し、専門家に相談してください。

## ⚠ 注意

- 本品が他の人や物にぶつかったり、落ちたりしないように注意してください。
- 周囲の状況を確認し、安全に演奏してください。
- 本品の使用が楽器の音質や演奏性に影響を与える可能性があるため、演奏前に必ず試奏を行ってください。

以上の注意点に留意して、本品を使ってチェロを安定させてください。もし取り扱いや使用方法に不明点があれば、お問い合わせください。

### 製品に関するお問い合わせについて

足立石灰工業株式会社 といたたす

MAIL [info@toiletas.jp](mailto:info@toiletas.jp)

岡山県岡山市北区平野 909-1 セントラル参番館 1 階東  
<https://pesante.jp>

## Pesante (ペザンテ) 取扱説明書

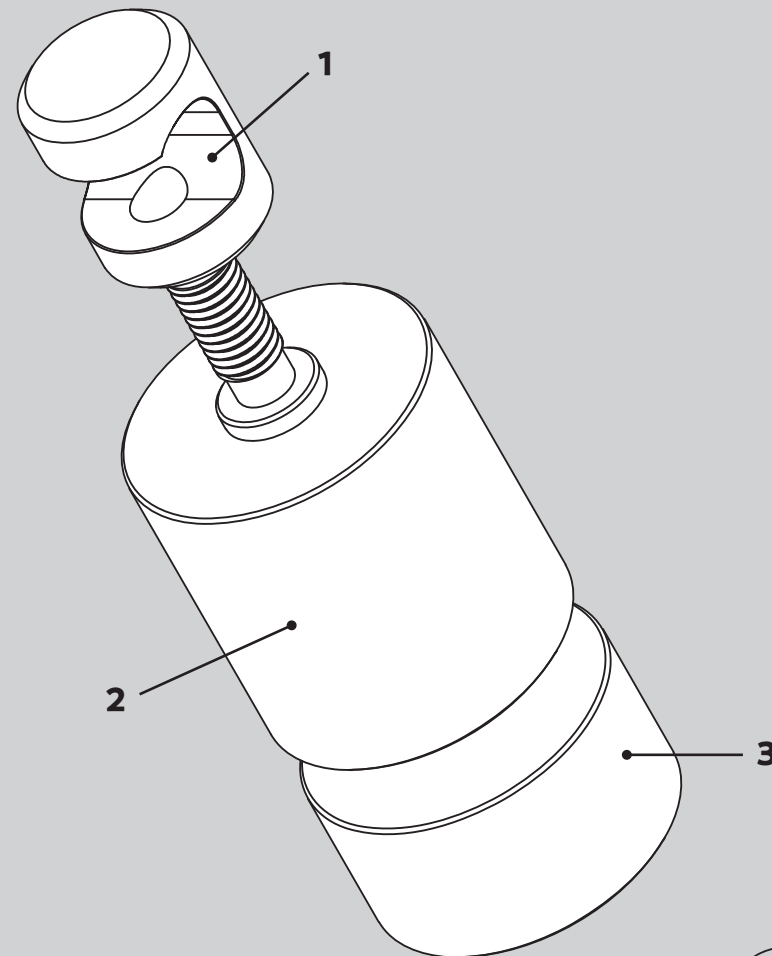

- 1……フック (77g)
- 2……おもり (600g)
- 3……追加おもり (300g)



## 取り付け方法

### 取り付ける前に…

エンドピンのソケットの部分がかままっているか、正しく取り付けられているかご確認の上取り付けてください。エンドピンの径はφ8mm~12mmに対応していますが、追加おもりを2個使用する場合(合計重量1200g)は、10~12mmを推奨しています。またカーボン・真鍮など素材によってはたわむ可能性があります。取り付けの際はペザンテを落としたり指を挟むことが無いようにチェロ、エンドピン、ペザンテが安定した状態で、目を離さず作業してください。

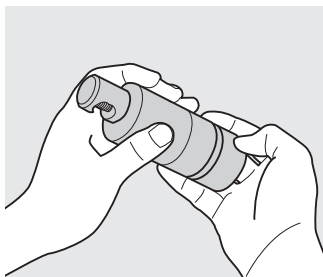

### 1 取り付けたい重さを決める

使いたい重さを決めて、おもりへ追加おもりを取り付けます。追加おもりは合計2つまで取り付け可能です。ネジを締める際、ネジがネジ穴に斜めに差さらないようまっすぐ取り付けてください。また**素材の性質上、勢いよく締めると外れにくくなる**ので注意してください。追加おもりを取り付けたら、フックを緩めます。

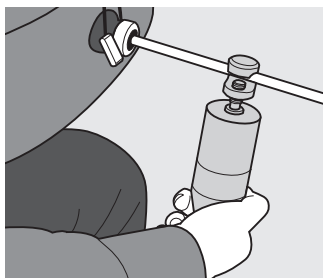

### 2 エンドピンに取り付ける

フックをエンドピンに掛けて手で回して締めます。このとき安定した状態で取り付けできているか、触ったりゆらして確認します。強く締めすぎると外しにくくなったり、エンドピンの素材(真鍮・カーボンなど)によっては変形や傷につながる可能性があります。

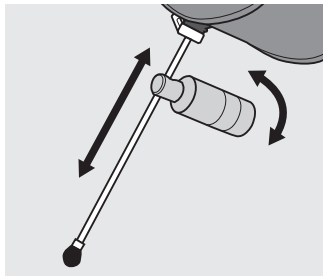

### 3 重さや位置を調整し、取り付け完了

楽器に取り付けたまま試奏し、バランスが適切になるよう重さや位置を調整します。弾きやすさ、奏でる音が安定していれば取り付け完了です。重さや位置については右ページの「取り付け位置について」を参考にしてください。使用しているうちにズレてきたら、こまめに締めなおしてください。

### 使用後は…

演奏後はペザンテをエンドピンから取り外して保管してください。使用後に取り外す際も、取り付け時と同様にチェロ、エンドピン、ペザンテが安定した状態で目を離さず作業してください。

## 取り付け位置について

楽器を安定させるためのペザンテですが、重さや装着場所(楽器に近いか床に近い)、左右の回転角度によって奏法や音色に違いが出ます。また、エンドピンの長さ、椅子の高さ、演奏する曲の時代やキャラクターによって変化させたり、追加おもりで安心感を増やす事も可能です。

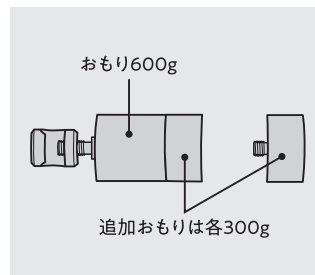

### 重さについて

600gから1200gまでおもりを調整可能です。軽いと解放的な音に、重いと芯のあるかすれ難い音になります。追加おもりを2個取り付ける場合(合計重量1200g)は、エンドピンの太さは10mm~12mmを推奨します。

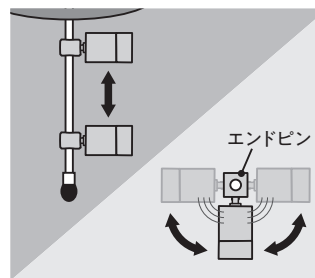

### 取り付けの高さ・角度について

楽器寄りの位置へ装着すると、楽器が自分へ倒れ込む力が強くなり安心感が生まれるほか、芯のある音がでます。床寄りの位置へ装着すると、響きが出て軽く感じるのにエンドピンが滑りづらくなります。角度は、僅かにA線側に寄せて留めるとアップ(V)のポウイングの時に発音が良くなります。

## お手入れ・保管について

- ・演奏中や取り付け取り外し時、表面に汗や汚れがつくことがあります。取り外した後はやわらかい布でから拭きをしてください。ペザンテはステンレス製ですが汚れを放置すると錆を招く場合があります。
- ・追加おもりのネジは、素材の性質上**勢いよく締めると外れにくくなります**。ネジが外れなくなった場合は、滑り止めのついた軍手やゴム手袋などを手につけすべりにくい状態で回してください。その際おもりの間に手を挟んで怪我したり、落として床など傷つけないようご注意ください。
- ・取り外したあとは付属の革製ケースなどに収納し、落下しない状態で保管してください。高所から落下すると怪我や家財の傷みに繋がる可能性があります。

## ペザンテ使用時の注意点

### 取付時

- 取り付けの際はペザンテを落としたり指を挟むことが無いようにチェロ、エンドピン、ペザンテが安定した状態で、目を離さず作業してください。
  - ネジを締めるときは、ネジがネジ穴に斜めに差さらないようまっすぐ取り付けてください。
  - 追加おもりのネジは、素材の性質上**勢いよく締めると外れにくくなります**。ネジが外れなくなった場合は、滑り止めのついた軍手やゴム手袋などを身につけずべりにくい状態で回してください。その際おもりの間に手を挟んで怪我したり、落として床など傷つけないようご注意ください。
  - エンドピンにペザンテを取り付けたあとは、各ネジ部分がしっかり固定されているかを触ったりゆらして確認してください。ゆるんだ状態だと演奏に影響するだけでなく、使用中に脱落することで破損や怪我を招く場合があります。
  - また、強く締めすぎると外しにくくなったり、エンドピンの素材(真鍮・カーボンなど)によっては変形や傷につながる可能性があります。
- 

### 演奏時

- 演奏中もゆるみが無いかを確認してください。もしゆるんでいた時は再度締めなおしてください。ペザンテを取り付けた状態のチェロを持ち運ぶ際は、周りにぶつからないようご注意ください。
- 

### おもりの上限

- ペザンテは仕組み上、おもりを複数個追加可能ですが、目安として2個までの取り付けを想定しています。おもりの過度な追加はエンドピンやチェロ本体のゆがみや破損を招きます。
- 

### 取り外し時

- **演奏後はペザンテをエンドピンから取り外して保管してください**。取り付けたまま長期間放置するとエンドピンやチェロ本体に歪みが発生する可能性があります。
- 使用後に取り外す際も、取り付け時と同様にチェロ、エンドピン、ペザンテが安定した状態で目を離さず作業してください。
- 演奏中や取り付け取り外し時、表面に汗や汚れがつくことがあります。取り外した後はやわらかい布でから拭きをしてください。本品はステンレス製ですが汚れを放置すると錆を招く場合があります。

## 保管

- 取り外したあとは付属の革製ケースなどに収納し、落下しない状態で保管してください。高所から落下すると怪我や家財の傷みに繋がる可能性があります。

## 免責事項

### 初期不良

- ご購入頂いた商品の初期不良に関する対応期間は、お手元に届いてから3日間とします。
- 商品がお手元に届いた際はお早めに製品内容に間違いがないか、使用に支障ないかをご確認ください。
- 製品をご購入店に返送いただき初期不良を確認ののち代替品を発送させていただきます。
- 期日を超えた場合の交換、返金は一切応じかねます。

### 製品の購入・使用について

- 取扱説明書・免責事項をお読みになり、記載された指示に従って製品をご使用ください。記載された指示に従わなかったことで発生した被害につきまして、お客様の故意または過失に関わらず弊社は一切の責任を負いません。
- 天災、災害、第三者による行為など、当社責任でない原因も同様に一切の責任を負いません。
- また製品の仕組み上、ペザンテ本体、チェロ、エンドピン、演奏環境などに傷や歪みなどを生ずる可能性があります。仕様上避けられないものとなります。あらかじめ理解の上お使いください。
- 仕様、価格は変更となる場合があります。
- 使用前・使用中に何か違和感を感じた際はかならず使用を中止してください。

### 使用による効果

- 演奏環境、取付位置、チェロ・エンドピンとの相性によって音の変化には違いがあり、また音の変化や弾きやすさの感じ方には個人差があります。